

## Caixa de Gordura - Retangular

**Função:** Receber o esgoto proveniente da cozinha e reter os resíduos gordurosos em seu interior, impedindo que os mesmos sigam pela tubulação.

**Aplicações:** Destinada a esgoto de cozinhas residenciais.



### 1. INFORMAÇÕES TÉCNICAS

<b>Norma de referência</b>	ABNT NBR 8160 - Sistemas Prediais de Esgoto Sanitário - Projeto e Execução.
<b>Composição</b>	PEAD (corpo, tampa e cesto de limpeza), PP (joelho).
<b>Diâmetro</b>	Entrada para tubos DN 40 mm ou DN 50 mm e saída para DN 75 mm ou DN 100 mm.
<b>Capacidade volumétrica</b>	15 ℓ.
<b>Cor disponível</b>	Cinza.

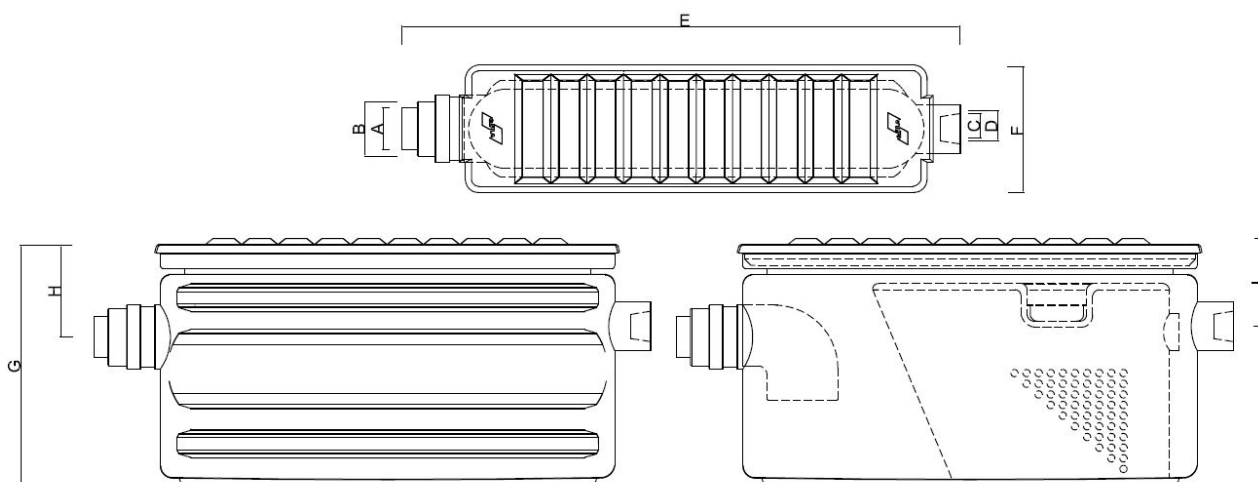

DIMENSÕES	
<b>CÓD.</b>	0009
<b>A</b>	Ø 75 mm
<b>B</b>	Ø 100 mm
<b>C</b>	Ø 40 mm
<b>D</b>	Ø 50 mm
<b>E</b>	790 mm
<b>F</b>	210 mm
<b>G</b>	405 mm
<b>H</b>	175 mm
<b>I</b>	130 mm

## 2. CARACTERÍSTICAS DO PRODUTO

A Caixa de Gordura retangular é destinada a armazenagem de resíduos provenientes de rede de esgoto primário ou secundário. Possui eficiente sistema ecológico de filtragem com cesto removível que permite fácil limpeza. Tampa com trava inteligente e vedada que impede a proliferação de insetos e mau cheiro. Fecho hídrico que impede o retorno de odores. Capacidade - 13 litros.

- ✓ Atenção: Não descartar óleo na pia da cozinha. 1 litro de Óleo contamina até 1 milhão de litros de água.

## 3. IMPORTANTE

- ✓ O solo ao redor da Caixa deve estar bem compactado para garantir um firme apoio;
- ✓ Para evitar deformações na Caixa, fazer o acabamento do piso apenas após sua completa instalação.
- ✓ Instalar a Caixa em ambientes de fácil acesso para facilitar o processo de manutenção/limpeza.
- ✓ Vistoriar e limpar o cesto removível regularmente.

## 4. TRANSPORTE, MANUSEIO E ESTOCAGEM

- ✓ Em operações de carga e descarga, evitar atritos nas embalagens, choques e batidas;
- ✓ Estocar em local seco, de fácil acesso e isento da ação direta ou de exposição contínua da luz solar.

### Nota:

- ✓ A Cipla assegura a garantia deste produto, conforme previsto no CDC (Código de Defesa do Consumidor), estendida para 12 meses, contra falhas de funcionamento e fabricação desde que esteja instalado de forma adequada;
- ✓ Aplica-se a cobertura desta garantia às condições normais de uso, excetuando-se as quebras, defeitos, deformações e falhas de desempenho provenientes da má utilização ou manutenção inadequada do produto;
- ✓ A garantia está condicionada a não violação do produto e apresentação da NF de aquisição.

ITEM	EMB.	CÓD. BARRAS	PESO LÍQ.	PESO BRUTO	CUBAGEM
0009	01	7896050300091	4 Kg	4 Kg	0,06864 m <sup>3</sup>